

46	平ワッシャ	SUS304	2	
45	Uナット	SUS304	2	
44	支柱	SUS304	2	
43	支柱	SUS304	2	

御 引 合 先		
名 称	複式ストレーナ	
型 式	W013F	
呼 径	50A (2B)	
フランジ規格	JIS 10K-FF	
最高圧力	0.69 MPaG	
最高温度	150 °C	
耐圧試験	ワシノ標準検査による	
コック漏れ試験	0.69 MPaG	
重量	37 kg	
個数		

スクリーン補強筒 (パンチングプレート) の耐差圧強度 : 0.1MPa

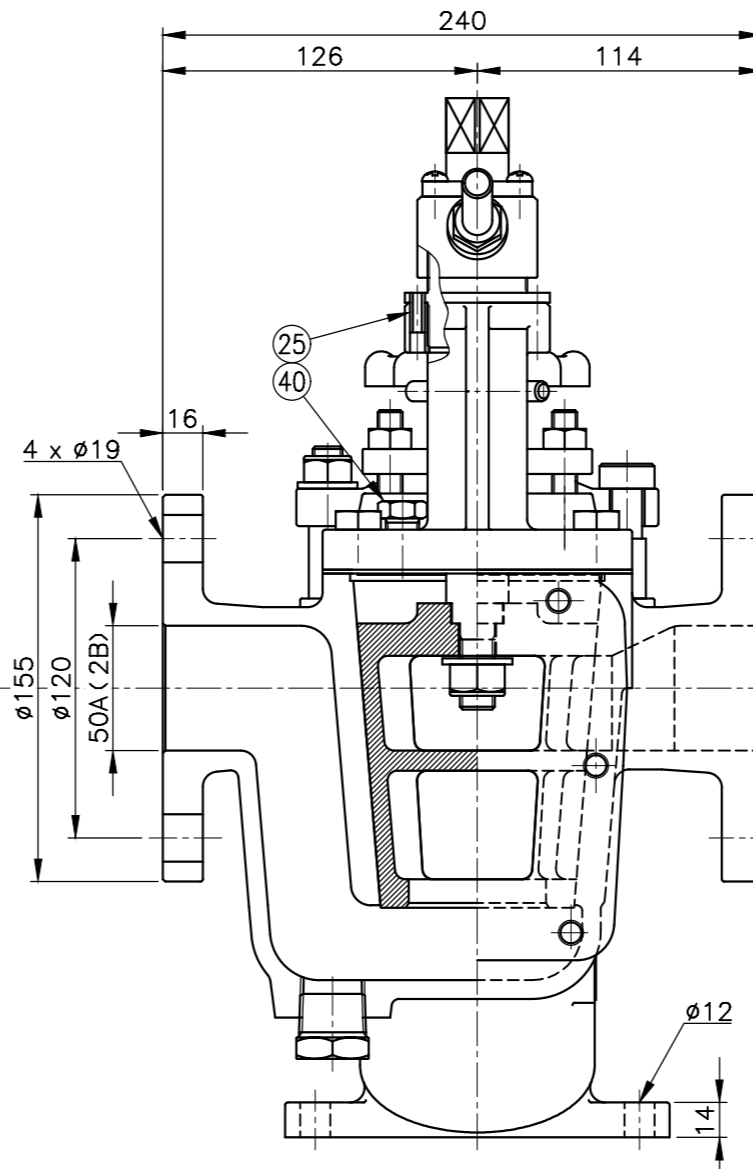

42	スプリングワッシャ	SUS304	2	
41	ナット	SUS304	2	
40	ベントプラグ	SUS304	1	R 1/4
39	指示プレート	プラスチック	1set	
38	ネームプレート	SUS304	1	
37	セットボルト	SWRM3	1	
36	プラグ	SUS304	2	R 3/4
35	プラグ	SUS304	1	R 3/4
34	ボルト	SUS304	2	
33	締付金具	SCS13A	2	
32	ハンドル	SS	2	
31	平ワッシャ	SUS304	1	
30	Uナット	SUS304	1	
29	ナット	SS400	2	
28	ナット	SUS304	12	
27	ナット	SUS304	2	
26	十字穴付き小ネジ	SWRM3	4	
25	スプリングピン	SK5	2	
24	スタッドボルト	SUS304	12	
23	スタッドボルト	SUS304	2	
22	ボルト	SUS304	4	
21	O-リング	PTFE	2	
20	メスアダプタ	PTFE	1	
19	オスアダプタ	PTFE	1	
18	Vパッキン	PTFE	3	
17	ガスケット	PTFE	2	
16	ガスケット	PTFE	1	
15	ハンドル	SS400	2	
14	ストッパー	SS400	1	
13	ハンドル	FCD450	1	
12	リングキー	S25C	1set	
11	カバープレート	SS400	1	
10	調整ネジ	FCD450	1	
9	ネジハメ輪	SUS303	1	
8	グラウンド	SCS13A	1	
7	ステム	SUS304	1	
6	スクリーン	SUS304	2	Mesh
5	ヨーク	SCS13 or SCS13A	1	
4	コック栓	SCS13 or SCS13A	1	タフトライド
3	コックケース	SCS13 or SCS13A	1	
2	カバー	SCS13 or SCS13A	2	
1	ボデー	SCS13 or SCS13A	2	

BILL OF MATERIAL

WASINO KIKI CO.,LTD.

MODEL	W013F				
NAME	複式ストレーナ				
DATE	2, Sep, 2024	SCALE			
APPROVED	K.F	CHECKED	M.H	NO.	DESCRIPTION
DESIGN		DRAWN	M.K	BY	DATE
DWG.NO.			REV.		
SW3102-2					