

	ボール個数		
	ポリプロピレン (白)	アクリル (赤/緑)	Total
65A	1	1/1	3
80・100A	2	1/1	4

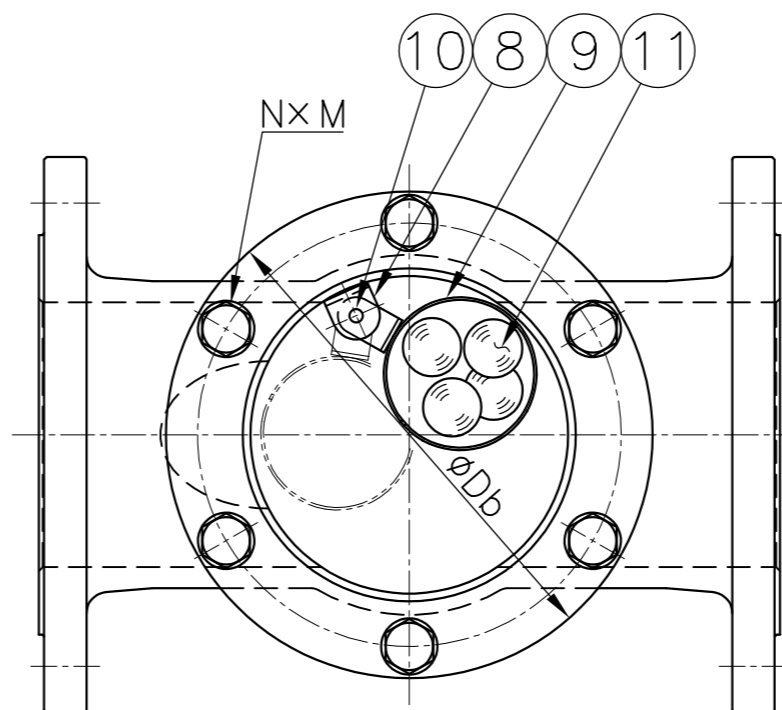
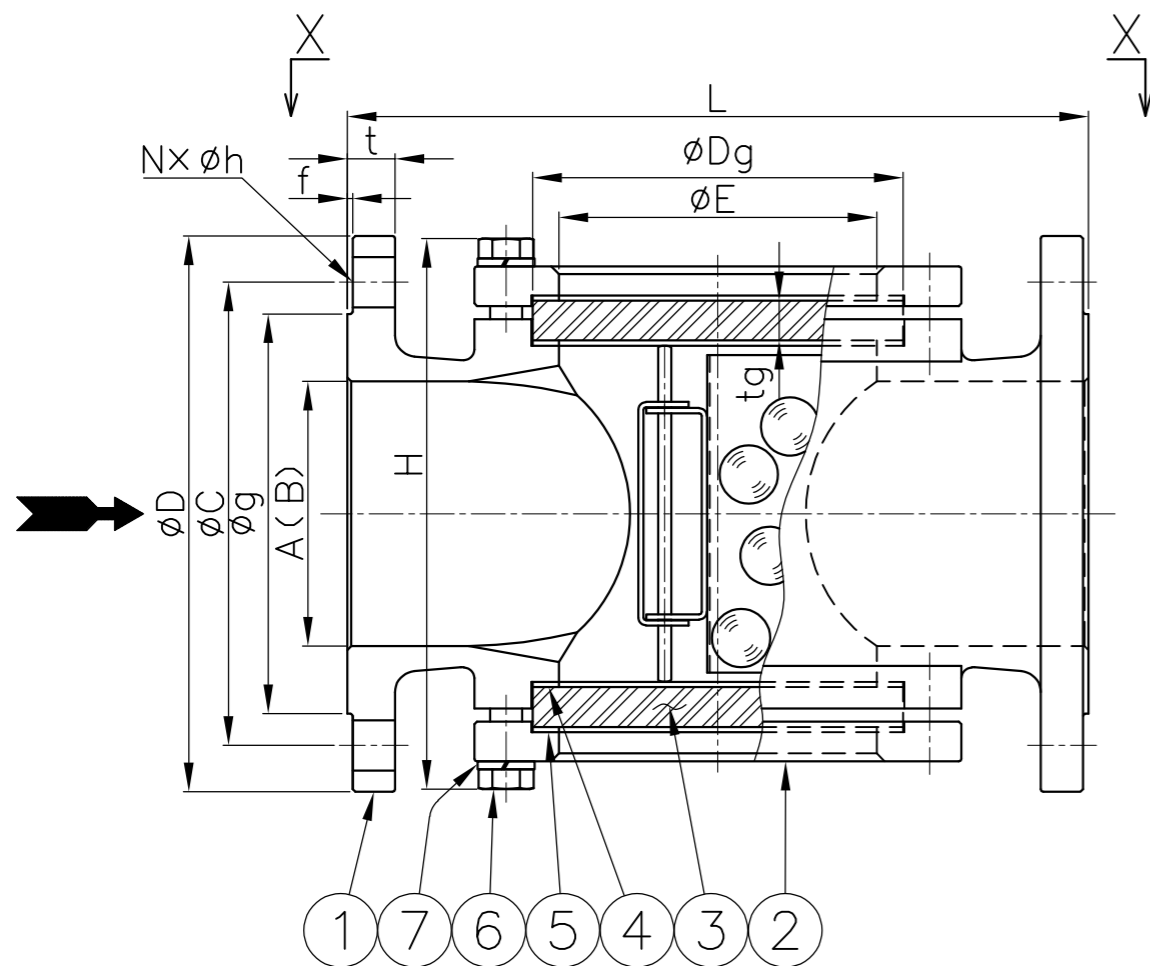

矢視 X-X

御 引 合 先

名 称	サイトグラス
型 式	GKB13F
呼 径	左 下 参 照
フ ラ ン ジ 規 格	ASME 150Lb-RF
最 高 圧 力	0.98 MPaG
最 高 温 度	85 °C
耐 圧 試 験	ワシノ標準検査による
気 密 試 験 (AIR or N ₂)	

PART NO.	PART NAME	MATERIAL	REQ'D NO.	REMARKS
11	ボール	ポリプロピレン & アクリル	3~4	
10	ピン	SUS316	1	
9	リング	SUS316	1	
8	支持金具	SUS316	1	
7	スプリング ワッシャ	SUS304	Nx2	
6	ボルト	SUS304	Nx2	
5	クッション	PTFE	2	
4	ガスケット	PTFE	2	
3	ガラス	強化ガラス	2	
2	カバー	SCS13A	2	
1	ボデー	SCS13A	1	

BILL OF MATERIAL

WASINO KIKI CO.,LTD.

呼 径 A (B)	L	H 約	E	Db	③ ガラス		フランジ ASME 150Lb - RF					⑥ボルト NxM	④ ガスケット ⑤ クッション	重量 (kg) 約	数量	備 考	
					Dg	tg	D	t	f	g	C						Nxh
65 (2 1/2)	230	155	80	140	95	12	178	22.4	1.6	104.6	139.7	4x19	4xM12	φ95xφ82xt1	15		
80 (3)	250	185	100	165	120	15	190	23.9	1.6	127	152.4	4x19	6xM12	120x100x 2	19.5		
100 (4)	280	210	120	184	140	15	229	23.9	1.6	157.2	190.5	8x19	6xM12	140x120x 2	26		

MODEL	GKB13F			△		
NAME	ステンレス鋳鋼製サイトグラス			△		
DATE	2.Sep.2024	SCALE	△			
APPROVED	K.F	CHECKED	M.H	NO.	DESCRIPTION	BY
DESIGN		DRAWN	T.S	DWG.NO.	GB3823-2	
						REV.