

フランジ式U形ストレーナ

SEP304F

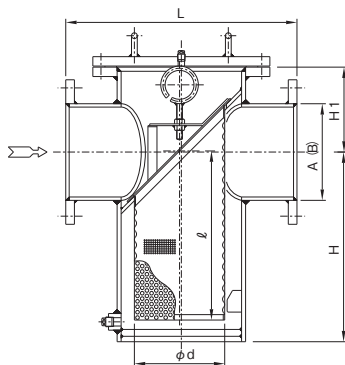

- ※スクリーンの標準仕様は、各型式とも内網40メッシュ、外網付ですが、メッシュの異なるものも製作いたします。80メッシュ以上でご利用の場合はご相談ください。
- ※接続フランジは、標準仕様以外にも、JIS5K、ASME125Lb、ASME150Lbのものも製作いたします。
- ※本体材質は、標準品のほかにもSUS316TP、SUS316LTPのものも製作いたします。
- ※ボルト・ナットの標準仕様はSUS304です。

オプション **M** マグネット ヒンジ ダビット 脚

サイズ表

呼径A(B)	L	H※約	H1※約	スクリーン	
				Φd	φ
50(2)	270	150	110	60	120
65(2½)	300	200	125	90	170
80(3)	300	200	125	90	170
100(4)	350	235	150	110	210
125(5)	400	275	175	140	250
150(6)	460	325	200	180	300
200(8)	560	390	215	220	360
250(10)	640	500	235	250	460
300(12)	710	630	275	290	580
350(14)	770	705	310	330	660
400(16)	840	805	335	370	740
450(18)	910	905	375	420	840

材質

型式	本体	スクリーン
SEP304F	SUS304TP(ステンレス鋼管)	SUS304(ステンレス)

標準仕様

接続	フランジ形(JIS 10K-FF)
最高使用圧力	0.98MPa・G(10kgf/cm ² ・G)
最高使用温度	100℃

フランジ式U形ストレーナ

DEP304F

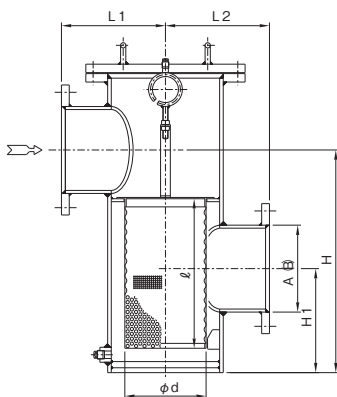

- ※スクリーンの標準仕様は、各型式とも内網40メッシュ、外網(打抜板)付ですが、メッシュの異なるものも製作いたします。
- ※接続フランジは、標準仕様以外にも、JIS5K、ASME125Lb、ASME150Lbのものも製作いたします。
- ※本体材質は、標準品のほかにもSUS316TP、SUS316LTPのものも製作いたします。
- ※ボルト・ナットの標準仕様はSUS304です。

オプション **M** マグネット ヒンジ ダビット 脚

サイズ表

呼径A(B)	L ₁ ,L ₂	H※約	H1※約	スクリーン	
				Φd	φ
50(2)	135	195	95	60	120
65(2½)	150	255	110	90	170
80(3)	150	255	110	90	170
100(4)	175	315	125	110	210
125(5)	200	375	165	140	250
150(6)	230	445	200	180	300
200(8)	280	530	240	220	360
250(10)	320	660	295	250	460
300(12)	355	820	360	290	580
350(14)	385	925	400	330	660
400(16)	420	1035	450	370	740
450(18)	455	1175	515	420	840

材質

型式	本体	スクリーン
DEP304F	SUS304TP(ステンレス鋼管)	SUS304(ステンレス)

標準仕様

接続	フランジ形(JIS 10K-FF)
最高使用圧力	0.98MPa・G(10kgf/cm ² ・G)
最高使用温度	100℃

Y形

U形

複式

T形

洗浄

楽・楽
キャップ

テンポラリ

ユニカル

その他

ステンレス

鑄鉄

ダクタイル

鑄鋼

青銅鑄物

鋼管

ステンレス
鋼管

炭素鋼・
ステンレス鋼

ライニング
コーティング

鑄鉄・
ダクタイル